

Vorteile der GMO-Entgratfräser

- mit Schneidenwinkel von 45° und 25° ideal für jede Anwendung
- ideal zur Entgratung von gewölbten Bohrungskanten
- hochwertiges Hartmetallwerkzeug mit spezieller Beschichtung
- extrem hohe Standzeit
- für Bohrungen bereits ab \varnothing 1,5 mm einsetzbar
- großes Werkzeugsortiment

GMO-Entgratfräser



25°
Schneidenwinkel



45°
Schneidenwinkel



Die GMO-Entgratfräser

Sortiment 45°

GMO-Entgratfräser 45°	zu entgratender Bohrungs-Ø [mm]	mögliche Bohrungstiefe [mm]	L1 [mm]	L2 [mm]	L3 [mm]	D1 Ø [mm]	D2 Ø [mm]	W [°]
GMO F15	ab 1,5	7,0	50	0,60	8,0	1,4	0,8	45
GMO F20	ab 2,0	9,0	50	0,75	10,0	1,9	1,0	45
GMO F25	ab 2,5	12,0	60	0,85	13,0	2,4	1,3	45
GMO F30	ab 3,0	16,0	70	0,97	17,0	2,8	1,5	45
GMO F40	ab 4,0	18,5	80	1,10	20,0	3,8	2,2	45
GMO F50	ab 5,0	23,5	100	1,45	25,0	4,8	2,7	45
GMO F60	ab 6,0	--	100	1,80	--	5,8	3,0	45

Sortiment 25°

GMO-Entgratfräser 25°	zu entgratender Bohrungs-Ø [mm]	mögliche Bohrungstiefe [mm]	L1 [mm]	L2 [mm]	L3 [mm]	D1 Ø [mm]	D2 Ø [mm]	W [°]
GMO F15_W25	ab 1,5	7,0	50	0,84	8,0	1,4	0,8	25
GMO F20_W25	ab 2,0	9,0	50	1,17	10,0	1,9	1,0	25
GMO F25_W25	ab 2,5	11,5	60	1,38	13,0	2,4	1,3	25
GMO F30_W25	ab 3,0	15,0	70	1,75	17,0	2,8	1,5	25
GMO F40_W25	ab 4,0	18,0	80	2,02	20,0	3,8	2,2	25
GMO F50_W25	ab 5,0	22,0	100	2,65	25,0	4,8	2,7	25
GMO F60_W25	ab 6,0	--	100	3,40	--	5,8	3,0	25

Anwendungsvorteile des Entgratfräasers 25° bei kleinen Bohrungs-Ø

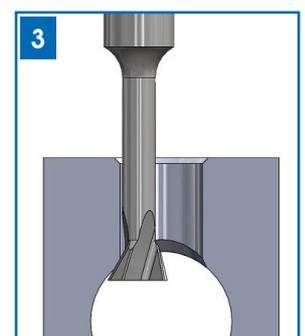
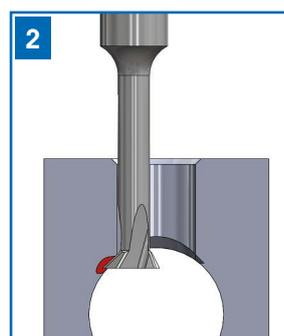
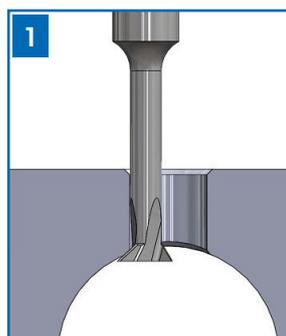

Liegt ein ungünstiges Verhältnis der Bohrungs-Ø zwischen der Längs- und der Querböhrung vor, besteht beim Entgraten mit einem konventionellen Schneidwinkel von 45° die Gefahr der Kollision (Bild 2 roter Bereich).

Bei Entgratfräsern mit einem Schneidwinkel von 25° besteht keine Kollisionsgefahr.

© 09/2019 - www.gmo-entgrater.de - Änderungen vorbehalten

GMO tools
Sonderwerkzeuge

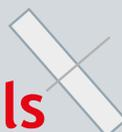

Fa. Adalbert Mattes, Sonderwerkzeuge
Sattlerstraße 19
D-78532 Tuttlingen/Nendingen
Tel. +49 (0) 74 61/90 80 062
Fax. +49 (0) 74 61/90 80 133
E-Mail info@gmo-tools.de